



TOYOTA  
Rav4 2019-\*

Тягово-цепное устройство (ТСУ)  
съемный квадрат

Артикул: TRV-19-991122.00  
(09061502)

\* Подходит на комплектации с 2019 г.в. по настоящее время.

Комплектация:

- A) Болт M10x20 - 1 шт.
- B) Болт M10x1,25x40 - 4 шт.
- C) Болт M12x1,25x30 - 4 шт.
- D) Болт M12x1,25x40 - 2 шт.
- E) Гайка M10 - 1 шт.
- F) Гайка M10x1,25 - 2 шт.
- G) Гайка M12x1,25 - 2 шт.
- H) Шайба 10 - 6 шт.
- I) Шайба 10 увеличенная - 2 шт.
- J) Шайба 12 увеличенная - 8 шт.
- K) Шайба 10 гроверная - 5 шт.
- L) Шайба 12 гроверная - 6 шт.
- M) Палец гнутый гальванизированный - 1 шт.
- N) Шплинт пружинный игольчатый - 1 шт.
- O) Съемный шар в сборе - 1 шт.
- P) Кронштейн розетки - 1 шт.
- Q) Уголок - 1 шт.
- R) Кронштейн левый и правый - 2 шт.
- S) Балка ТСУ - 1 шт.
- T) Заглушка приёмного отверстия - 1 шт.

Требуемые инструменты:

- A) Ключ рожковый на 17 мм.
- B) Ключ рожковый на 19 мм.
- C) Ключ трещотка на 17 мм.
- D) Головка на 38 мм.
- E) Отвертка плоская.

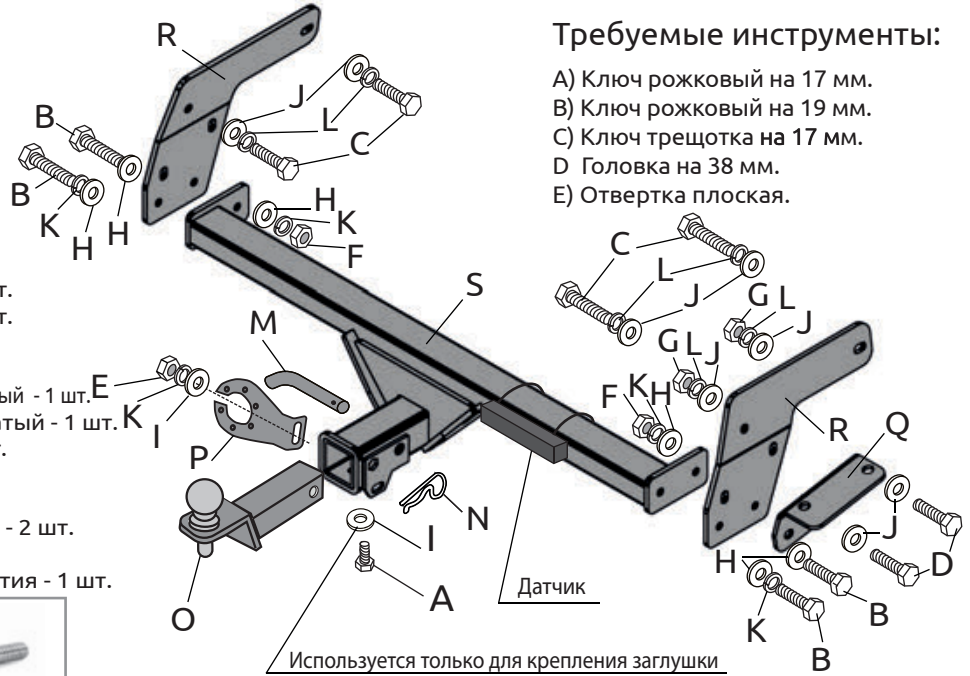

Используется только для крепления заглушки

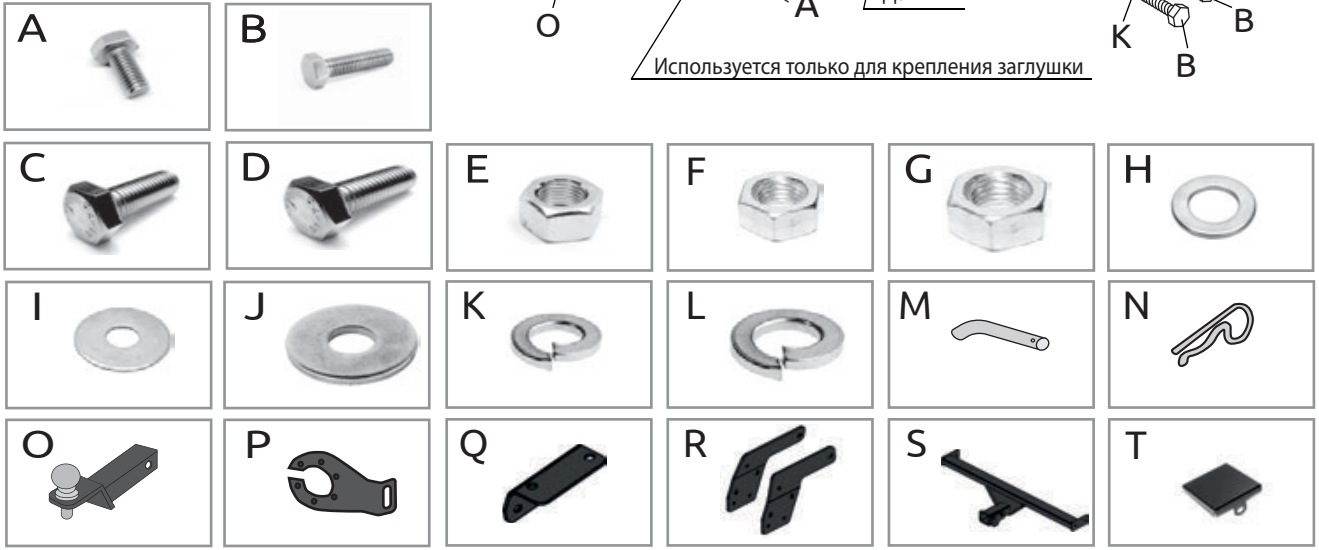

ТСУ TOYOTA Rav4	Артикул	D(кН)	H(кг)	T(кг)	C(кг)	A(кг)
	TRV-19-991122.00 (09061502)	10,4	60	2170	750/1500*	2100

D= (g\*T\*A)/(T+A) - горизонтальная сила, действующая между тягачом и прицепом; H - статическая вертикальная нагрузка на шар; T - технически допустимая максимальная масса тягача; C - допустимая масса прицепа по данным автопроизводителя (\*для прицепа оборудованного тормозами); A - максимальная масса прицепа по данным производителя ТСУ.

**Требования к установке:**

- выполнять установку в специализированных организациях;
- выполнять установку изделия строго руководствуясь данной Инструкцией по установке;
- запрещается устанавливать изделие на другую марку и модель автомобиля;
- запрещается устанавливать изделие в места не предусмотренные данной Инструкцией по установке;
- запрещается подвергать изделие самостоятельным доработкам.

**Технические характеристики:**

- тип шара «Е»; тип соединения: шаровый;
- диаметр сцепного шара 50 мм.; масса комплекта 18,6 кг.;
- габаритные размеры изделия 997x639x372 мм.;
- высота установки 350/420 мм. (требование высоты не применяется в случае транспортных средств повышенной проходимости (категории G);
- максимальные углы поворота при установке изделия на ТС составляют: в горизонтальной плоскости +/- 60 град., в вертикальной плоскости +/- 25 град.

Пространственное положение шарового наконечника регламентировано правилами ЕЭК ООН №55.

При установке изделия на ТС расстояние от центра шарового наконечника до вертикальной плоскости проходящей через наиболее удаленную назад крайнюю точку автомобиля составляет не менее 65 мм.

**Требования к безопасной эксплуатации:**

- не вставать на изделие и не буксировать авто за изделие;
- не использовать изделие в качестве опоры для домкрата;
- каждые 5 000 км контролировать момент затяжки резьбовых соединений;
- на неасфальтированном покрытии заявленные производителем показатели по допустимым нагрузкам сокращаются в 2 раза, а скорость не более 30 км/ч;
- изделие не предназначено для установки багажных платформ с креплением непосредственно на шар, использовать платформу под американский квадрат;
- фиксирующий болт M10x20 предназначен для устранения технологических люфтов у НЕнагруженного изделия;
- при установке любого нагружающего устройства (прицеп, велокрепление и т.д.) болт необходимо демонтировать.
- эксплуатация ТСУ (фаркоп) в нагруженном состоянии с затянутым фиксирующим болтом ЗАПРЕЩЕНА, так как может привести к деформации изделия;
- разрешенная скорость движения с прицепом должна соответствовать ПДД.

СВИДЕТЕЛЬСТВО О ПРИЕМКЕ

Дата упаковки \_\_\_\_\_ Штамп ОТК \_\_\_\_\_

СВИДЕТЕЛЬСТВО О ПРОДАЖЕ

Дата продажи \_\_\_\_\_ Штамп магазина \_\_\_\_\_

Гарантийный срок 12 месяцев с даты розничной продажи.  
Сохраняйте паспорт изделия в течение всего гарантийного срока.

# Инструкция по установке

## ШАГ 1. Демонтируйте штатную проушину.

При установке на автомобиль оборудованный датчиком бесключевого доступа, демонтируйте датчик со штатным кронштейном и после установки фаркопа прикрепите датчик к центральной балке фаркопа хомутами, как показано на схеме.



## ШАГ 2. С помощью плоской отвертки удалите заглушки с лонжерона (показаны красным).

Установите правый боковой кронштейн, совместив отверстия в нем с резьбовыми отверстиями в лонжероне, и соедините с помощью болтов M12x1,25x30 через шайбы 12 и шайбы 12 гроверные.



## ШАГ 3. Повторите шаг 2 для левой стороны автомобиля.

Кронштейны устанавливаются гибко к центру автомобиля. Соединения не затягивайте.



ШАГ 4. Установите уголок на правой стороне, совместив отверстия уголка, кронштейна и лонжерона автомобиля. Соедините уголок с кронштейном болтами M12x1,25x40 через шайбы 12 с двух сторон, шайбы 12 гроверные и гайки M12. А так же соедините с лонжероном штатными болтами крепления проушины.



ШАГ 5. Установите балку ТСУ, прикрепив его болтами M10x1,25x40 через шайбы и шайбы 10 гроверные гайками M10x1,25. Затяните все резьбовые соединения. Установите кронштейн розетки, закрепив его гайкой M10 через шайбу 10 увелич. и гровер 10. Установите шар в сборе и зафиксируйте его пальцем со шплинтом.



ШАГ 6. Установите фиксирующий болт M10x20 снизу, он используется для исключения технологических люфтов съемного шара и только в ненагруженном состоянии! Перед сцепкой болт демонтировать!

Установка завершена!

**ДЛЯ ВАШЕГО УДОБСТВА  
В КОМПЛЕКТ ТСУ  
ВХОДЯТ:**

- ПЕРЧАТКИ
- СУМКА ДЛЯ  
СЪЁМНОГО ШАРА В СБОРЕ
- КОЛПАЧОК ДЛЯ ШАРА



Производитель гарантирует соответствие изделия характеристикам, указанным в паспорте, в течение гарантийного срока, при соблюдении требований по установке и эксплуатации.  
Гарантия не распространяется на случаи, когда дефекты возникли по вине потребителя или третьих лиц, в результате нарушения правил транспортировки, хранения, монтажа, эксплуатации, а так же внесения изменений и доработок в конструкцию.  
Производитель не несёт ответственности за нанесение ущерба имуществу третьих лиц в результате неправильного хранения и эксплуатации изделия.

**телефон службы технической поддержки**  
**8 (800) 555 20 90**  
(звонок по России бесплатный)

[www.ptuning.ru](http://www.ptuning.ru)